

Adelmar.

Makelaardij

Prins Hendrikstraat 117A | Gouda

A.



adelmar.nl
0182 783 000

Vraagprijs
€ 250 000 k k



Navigatie

Klik op een van de onderwerpen om direct te navigeren;

[Beschrijving](#)

[Fotopresentatie](#)

[Videopresentatie](#)

[Meetrapport](#)

[Kadasterkaart](#)

[Adelmar informatie](#)

Contactgegevens

085 800 1080 Algemeen

030 7810 030 Leidsche Rijn

0348 783 000 Woerden

0182 783 000 Gouda

06-16 925 630 mobiel

Openingstijden

08.30 - 20.30 | maandag - vrijdag

10.00 - 15.00 | zaterdag

E-mail info@adelmar.nl

Postadres Lethmaetstraat 61 2802 KB Gouda

Prins Hendrikstraat 117A Gouda

63 m²

Woonoppervlakte

Balkon

Buiten

1999

Bouwjaar

3

Kamers



Prins Hendrikstraat 117 A | Gouda

Omschrijving

Verrassend ruim en licht driekamerappartement met een centrale ligging nabij centrum en treinstation! Gelegen op de eerste verdieping van een goed onderhouden appartementencomplex met lift!

De woonkamer is een heerlijke plek te vertoeven; veel lichtinval dankzij de grote raamkozijnen op de lange zijde, open keuken en toegang naar het balkon. Daarnaast twee slaapkamers, ruime badkamer, berging/wasruimte en een royale inpandige berging met elektra, handig voor uw elektrische vervoersmiddelen.

De wijk Kort Akkeren zelf heeft verrassend veel te bieden met basisscholen, kinderdagverblijf, sportschool, supermarkten (Plus en Lidl), cafetaria, tweewielerwinkel, dierenarts, marktwinkel, gezondheidscentrum, buitenspeelplaats De Sluis, filmtheater, voetbalvereniging, dansschool, restaurant en cultuurhuis Garensponnerij.

Bijzondere kenmerken uitgelicht:

- Slim vormgegeven driekamerappartement
- Moderne bouw (bouwjaar 1999)
- Appartementcomplex met lift
- Balkon bereikbaar vanaf woonkamer
- Woonkamer met veel lichtinval
- Volledig geïsoleerd
- Loopafstand van binnenstad en treinstation Gouda

Indeling

Begane grond:

Centrale entree met intercom installatie, trappenhuis, lift en de inpandige bergingen van de appartementen. Fijn detail is het dubbele stopcontact in de privé berging voor het opladen van uw elektrische fiets en/of andere vervoersmiddelen.

Eerste verdieping:

Via trap of lift bereikt u de voordeur van de woning, gelegen aan een rustig gesitueerde galerij. Bij binnenkomst treft u een net verzorgde hal met toegang naar alle ruimtes van het appartement. Nabij de voordeur treft u een modern afgewerkte toilet met wandcloset en fonteintje. Hiernaast is een praktische bergruimte met CV-ketel en ruimte voor het plaatsen van een wasmachine en/of wasdroger, momenteel gesitueerd in de badkamer wat ook mogelijk is.

De woonkamer met open keuken is optimaal gesitueerd met de raamkozijnen op de lange zijde voor maximaal lichtinval. Ook fijn is de toegang naar het balkon met een ligging op het oosten. De keuken in hoekopstelling biedt voldoende werkruimte en is uitgerust met vaatwasser, koelkast (+vriesvak), gaskookplaat, afzuigkap en combi-oven.

De twee slaapkamers genieten veel privacy binnen de woning met een ligging links en rechts binnen het appartement. De grote slaapkamer heeft een royale afmeting van circa 4,3 x 3 meter en heeft ook een directe toegang naar het balkon. De tweede slaapkamer heeft eveneens een praktisch afmeting van ruim 3 x 2 meter. De badkamer toont verzorgd met volledig betegelde wanden, douche en wastafel. Daarnaast een aansluiting voor wasmachine, ook te plaatsen in de berging.

Bijzonderheden:

- Bouwjaar: ca. 1999
- Woonoppervlak: 63 m²
- Balkon (oosten)
- Volledig geïsoleerd
- Gelegen op de eerste verdieping
- Maandelijks vve bedrag: €220,-
- Op loopafstand van de binnenstad
- Oplevering in overleg

Plattegrond Appartement



Aan de plattegronden kunnen geen rechten worden ontleend.

Plattegrond Berging

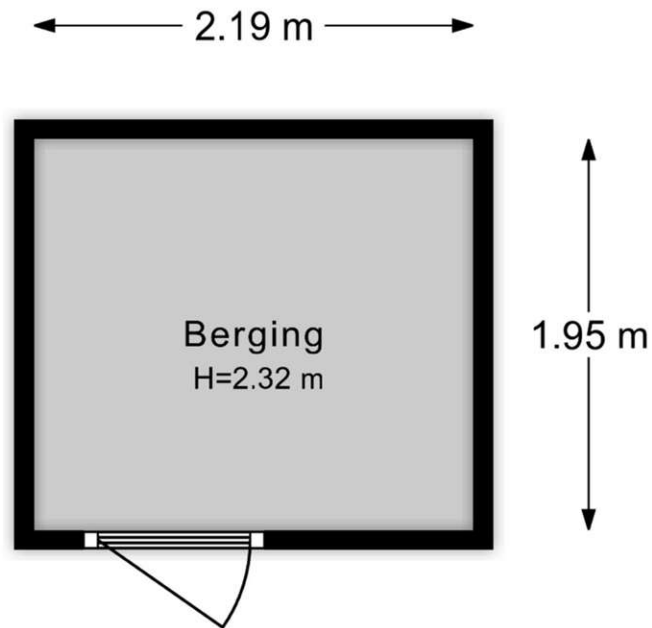

Aan de plattegronden kunnen geen rechten worden ontleend.

FotoPresentatie

Bekijk de complete (foto)presentatie op adelmar.nl.

Direct naar de woningpresentatie online?

Scan de QR code of klik op de QR-code (digitale versie).



VideoPresentatie

Pr Hendrikstraat 117A

Gouda



Meetrapport

Meetcertificaat



Meetcertificaat

Dit rapport is opgesteld door Woningperspectief in opdracht van

Opdrachtgever: Adelmar

Adres: Prins Hendrikstraat 117A

Plaats: Gouda

Datum: 03.01.2024

Type inmeting: Op locatie ingemeten

De Meetinstructie Gebruiksoppervlakte woningen beschrijft hoe het meten van een woning moet plaatsvinden. De beschrijving in de meetinstructie is daarmee belangrijk voor het toepassen en lezen van deze meetstaat.

Totaal

Gebruiksoppervlakte Wonen	63.20	m ²
Overige inpandige ruimte		m ²
Gebouwbonden buitenruimte	5.10	m ²
Externe bergruimte	4.30	m ²
Bruto inhoud	196.80	m ³
Bruto inhoud externe	13.90	m ³

	Plattegrond	Berging	
Gebruiksoppervlakte Wonen	63.20		m ²
Overige inpandige ruimte			m ²
Gebouwbonden buitenruimte	5.10		m ²
Externe bergruimte		4.30	m ²

Kadaster kaart

Kadastrale kaart

Uw referentie: ---



0 5 10 15 20 25m

12345 Perceelnummer	Schaal 1: 500	
25 Huisnummer	Kadastrale gemeente Gouda	
— Vastgestelde kadastrale grens — Voorlopige kadastrale grens — Administratieve kadastrale grens — Bebouwing	Sectie E Perceel 6064	
<p>Voor een eensluitend uittreksel, geleverd op 23 december 2023 De bewaarder van het kadaster en de openbare registers</p> <p>Aan dit uittreksel kunnen geen betrouwbare maten worden ontleend. De Dienst voor het kadaster en de openbare registers behoudt zich de intellectuele eigendomsrechten voor, waaronder het auteursrecht en het databankenrecht.</p>		

Adelmar informatie

085 800 1080 Algemeen

030 7810 030 Leidsche Rijn

0348 783 000 Woerden

0182 783 000 Gouda

06-16 925 630 mobiel

Openingstijden

08.30 - 20.30 | maandag - vrijdag

10.00 - 15.00 | zaterdag

E-mail info@adelmar.nl

Postadres Lethmaetstraat 61 2802 KB Gouda

 [Terug naar menu](#)

Deze brochure is met de grootst mogelijke zorgvuldigheid samengesteld. Echter is niet uit te sluiten dat de informatie enigszins afwijkt van hetgeen u in of rond de woning heeft waargenomen. Dit kan met name gelden voor plattegronden, bouwtekeningen, afmetingen en kenmerken. Hieraan kunnen dan ook geen rechten worden ontleend.